



Cliente _____ Quantità _____
 Progetto _____ Posizione _____

Armadio Vision C30

Modello: AC30/1M

Cod: A62300200101

Armadio Conservatore multifunzione Vision AC30 Plug-In, 1 porta, classe energetica E, classe climatica 5 heavy duty e gas refrigerante ecologico R290. Touch screen 7", vano unico per supporti EN60x40, illuminazione strip LED, completo di 20 coppie guida EN60x40. Range di temperatura -5°+15°C, è dotato delle funzioni: conservazione, scongelamento, cioccolato. Ventilazione regolabile 50-100% e umidità regolabile 90-40% per la funzione cioccolato. Struttura monoscocca con isolamento 75 mm. Interno/esterno in acciaio inox AISI 304; schiena esterna, fondo esterno e interno vano tecnico in acciaio galvanizzato/colaminato. Sistema Cosmo per la connessione wi-fi e monitoraggio da remoto.

Dati Tecnici

Capacità massima:	33 teglie EN60x40 h 20 mm
Capacità lorda:	622 lt
Range temperatura:	-5°+15°C
Range ventilazione:	50% - 100%
Range umidità:	90% - 40% (T°C >+4°C)
Unità refrigerante:	Plug-In
Classe efficienza energetica:	E
Indice efficienza energetica:	78,2
Consumo annuo:	918 kW/h annum
Consumo 24h:	2,515 kW/h/24h
Classe climatica:	5
Gas refrigerante:	R290
Sbrinamento:	Elettrico
Valvola:	Solenoidi fornita di serie
Dimensioni (mm):	810×796×2215 mm
Dimensioni imballo:	905×850×2138 mm
Peso lordo:	190 Kg
Alimentazione:	220-240 V - 50 Hz
Potenza assorbita:	1020 W
Corrente assorbita:	4,7 A
Resa Frigorifera:	668 W*
*:	Evap. -10°C Cond. +55°C

Caratteristiche

Funzioni:	Conservazione, cioccolato, scongelamento, gelato
Dotazione:	20 coppie guida per teglie EN60x40 Illuminazione LED
Controllo:	Display touch screen 7" con presa USB
Porte:	1 porta, autochiudente con fermo a 105°, cerniere a destra
Guarnizione porta:	A tripla camera, magnetica facilmente sostituibile
Isolamento:	Spessore 75 mm - CFC/HCFC free
Finitura interna/esterna:	Interno/esterno in acciaio inox AISI 304; schiena esterna, fondo e interno vano tecnico in acciaio galvanizzato/colaminato
Angoli interni:	Arrotondati per una facile pulizia
Maniglia:	Tubolare, in acciaio inox AISI 304
Cremagliere e Guide:	Acciaio inox AISI 304
Piedini:	In acciaio inox AISI 304 regolabili h 100-150 mm
Cosmo:	Sistema di controllo remoto wi-fi

Accessori e varianti

- Verniciatura RAL
- Unità plug-in ad acqua
- Alimentazione frequenza 60Hz
- Altre alimentazioni
- Kit 4 ruote inox pivottanti con freno su piastra tavoli armadi
- Teglia alluminata EN60x40 h 20 mm
- Griglia inox 600x400 mm
- Griglia plastificata EN60x40
- Coppia guide tipo L 398 mm per griglie EN60x40
- Interfaccia seriale, cavo RS485

COSMO - controllo wi-fi

Cosmo è la tecnologia wi-fi che permette di connettere, aggiornare e monitorare da smartphone i conservatori VISION. VISION è anche un Cosmo hub e consente la supervisione remota degli apparecchi Coldline a lui collegati. Dall'app potrai controllare le condizioni di funzionamento di ogni macchina e ricevere alert in caso di funzionamento anomalo.

*Necessita di kit cremagliere speciale per cassette e ripiani

Disegno tecnico

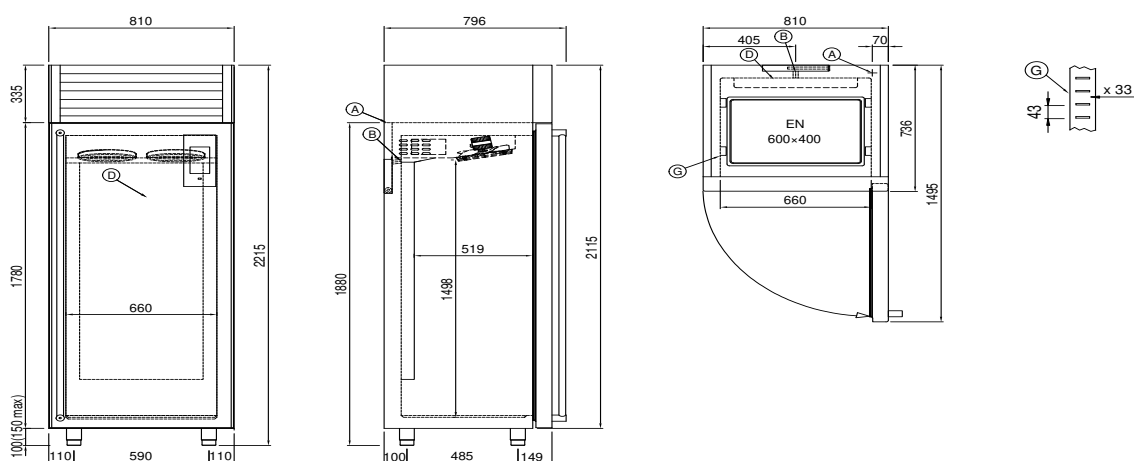

A: Uscita cavo alimentazione

D: Diffusore flusso aria

G: Cremagliere

In order to constantly offer the best possible products we reserve the right to make changes on technical specifications without incurring any obligation for equipment previously or subsequently sold.