

# Scirocco

**BRAS**<sup>®</sup>

Elegante distributore da banco, appositamente studiato per la miscela e la cottura di cioccolato e di altre bevande calde più o meno dense. La massima esposizione del prodotto, incrementa le vendite ed i profitti. Il contenitore di 3 o 5 litri, in policarbonato antiurto per alimenti, è facilmente estraibile anche se colmo di prodotto. Il rubinetto è completamente smontabile per una perfetta pulizia. La temperatura della bevanda è regolabile con termostato manuale o termostato elettronico. Completano la gamma la versione gold e la versione silver che rendono possibile la collocazione anche negli ambienti più esigenti.

Elegant counter top dispenser specially designed for mixing and preparing hot chocolate and other hot drinks. Maximum product visibility increases sales and profits. The 3 or 5 litre capacity, shockproof, food-grade polycarbonate bowl can be easily removed even if full. The tap can be completely removed for perfect cleaning. The drink temperature setting can be adjusted with a manual or electronic thermostat. The "gold" and "silver" versions complement the range and can be inserted in highly demanding environments.

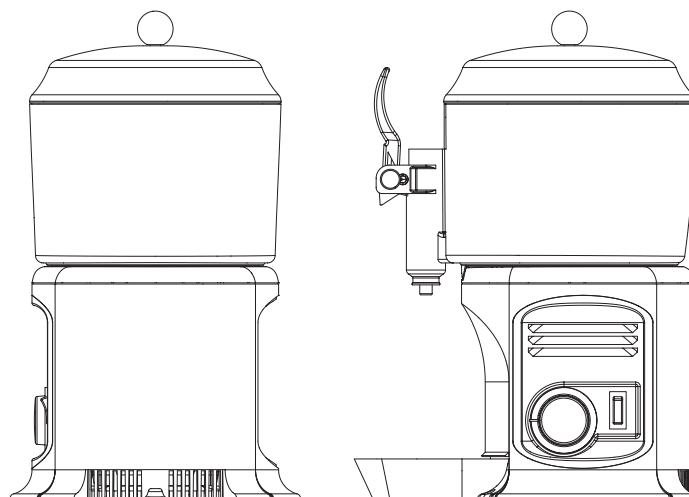

Caratteristiche tecniche / Technical characteristic		Scirocco 3 lt	Scirocco 5 lt
Contenitori trasparenti smontabili / Transparent removable bowls	n	1	1
Capacità singolo contenitore / Capacity of each bowl, approx	l	3	5
Larghezza / Width	cm	24	26
Profondità / Dept	cm	29	32
Altezza / Height	cm	41	49
Peso netto, circa / Net weight, approx	kg	5	6
Peso lordo, circa / Gross weight, approx	kg	6	7
Termostato regolabile / Adjustable thermostat	n	1	2
Assorbimento / Power	W	800	800

#### Altre caratteristiche tecniche

- Contenitore a prova d'urto per alimenti
- Regolazione della temperatura della bevanda
- Livello di rumore inferiore a 70 dB (A)

#### Other technical features

- Food-grade, 3/5 liters bowls easily removable
- Noise level lower than 70 dB (A)
- Adjustable drink temperature

#### Voltaggi disponibili / Available voltages

- 230-240V 50Hz
- 115V 60Hz
- 208-220V 60Hz
- 100V 50/60Hz

#### Certificazioni / Certification



Riservato il diritto di ogni modifica senza preavviso / All specification subject to change without notice.